

Maß-, Montage- und Pflegeanleitung für Standard- und Wabenplissees Plafond- Glasdächer PLK 13

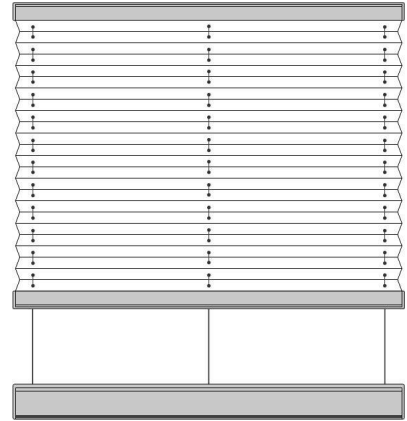

Inhalt

1.	Vorbemerkung	2
2.	Maßanleitungen	3
3.	Montageanleitung	4
	3.1 Montage auf dem Rahmen	4
	3.2 Montage zwischen dem Rahmen/ Sparren	8
	3.3 Montage im Wintergarten	12
4.	Pflegeanleitung	16

Zulässige Maße

Breite	Höhe	
Mind. 20cm- max. 150cm	Mind. 30cm- max. 350cm	Empfohlener Mindestabstand von der Glasscheibe 10cm

1. Vorbemerkung

Sehr geehrte Rollomeister-Kundin,
Sehr geehrter Rollomeister-Kunde,

wir bedanken uns herzlichst dafür, dass Sie sich für ein Qualitätsprodukt aus unserem Hause entschieden haben und wünschen Ihnen viel Freude damit.

Damit die Montage Ihres Wunschproduktes genauso reibungslos vonstatten geht wie die Bestellung, finden Sie auf den nächsten Seiten einfache und leicht verständliche Schritt-für-Schritt-Erklärungen zu jeder einzelnen Montagesituation. Wir erklären Ihnen wie sie bequem und ganz ohne Hilfe eines Fachmanns ihr Produkt ausmessen, montieren und reinigen können.

Sie werden sehen, wie einfach es ist!

2. Maßanleitung

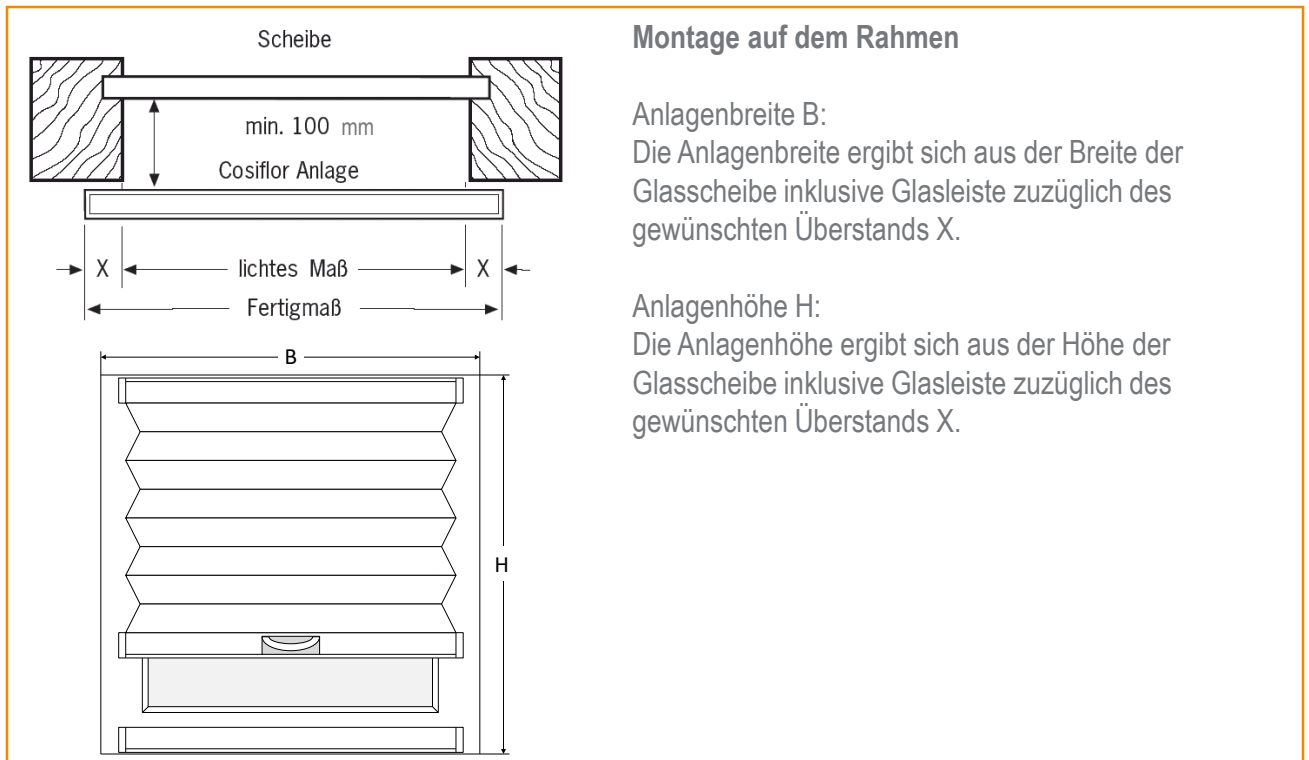

Montage auf dem Rahmen

Anlagenbreite B:

Die Anlagenbreite ergibt sich aus der Breite der Glasscheibe inklusive Glasleiste zuzüglich des gewünschten Überstands X.

Anlagenhöhe H:

Die Anlagenhöhe ergibt sich aus der Höhe der Glasscheibe inklusive Glasleiste zuzüglich des gewünschten Überstands X.

2. Maßanleitung

Montage zwischen den Sparren / Rahmen

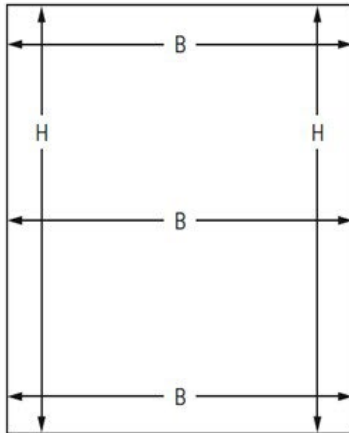

Bestellbreite:

Messen Sie B an mehreren Punkten.
Verwenden Sie die kleinste gemessene Breite.
Ziehen Sie – 5 mm ab (bei Holz -10 mm)

Bestellhöhe:

Messen Sie H.
Berücksichtigen Sie ggfs bitte die Lüftungsschlitze oben und unten sowie die Stärke des Montageprofils (25 mm X 25 mm). Siehe Hinweis.



Zwischen Plissee und Verglasung sollte ein Mindestabstand von 100 mm sein um eine ausreichende Luftzirkulation zu ermöglichen.

Schiene oben:

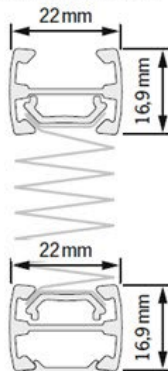

Schiene unten:

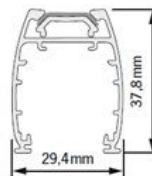

Pakethöhen

Anlagenhöhe	Pakethöhe
50 cm	ca. 6 cm
100 cm	ca. 7 cm
150 cm	ca. 8 cm
200 cm	ca. 9 cm
250 cm	ca. 10 cm
300 cm	ca. 11 cm
350 cm	ca. 12 cm
400 cm	ca. 13 cm

Größenbereich Plissee

Breite (B)	min.	20 cm
	max.	150 cm
Höhe (H)	min.	30 cm
	max.	400 cm

Größenbereich Wabenplissee

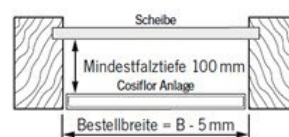

Breite (B)	min.	20 cm
	max.	150 cm
Höhe (H)	min.	30 cm
	max.	400 cm



3. Montageanleitung

3.1 Montage auf dem Fensterrahmen/ -flügel

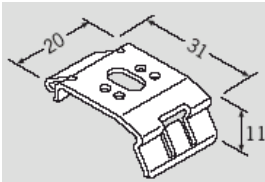
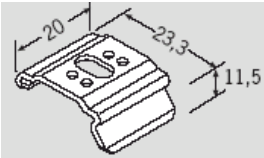
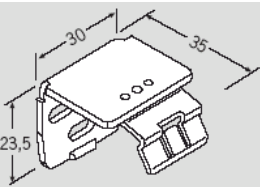
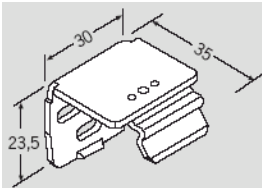
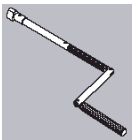
Befestigungsmaterial (Stückzahl pro Schiene)

Montage mit Wandträgern	Bild	Bis 57cm Breite	57cm– 107cm Breite	Ab 107cm Breite
Deckenträger für Kopfprofil oben (inklusive 1 Schraube pro Träger)		3	4	5
Deckenträger für Profil unten (inklusive 1 Schraube pro Träger)		3	4	5
Montagewinkel für Deckenträger mit Kopfprofil (inklusive 2 Schrauben pro Winkel)		3	4	5
Montagewinkel für Deckenträger für Profil unten (inklusive 2 Schrauben pro Winkel)		3	4	5
Handkurbel		1	1	1
Kappen für Schrauben		Anzahl variiert je nach Anzahl der Spannseile im Plissee		

Anbringen des Plissees

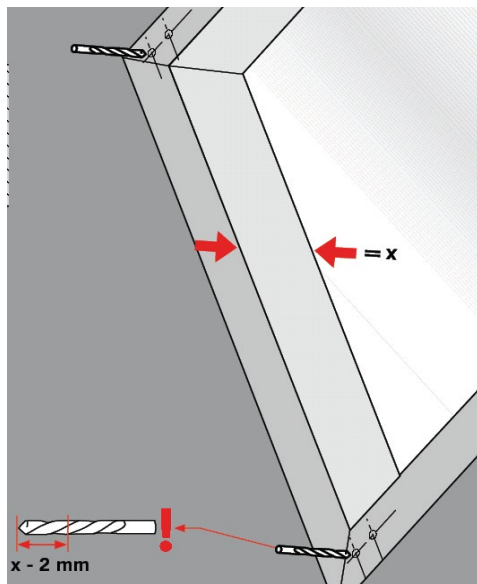

Schritt 1

Bohren Sie die Löcher für die Schrauben auf dem Fensterrahmen vor. Beachten Sie hierfür die Vorgaben für den Bohrer in Skizze a und die Maßangaben für die Winkel in Skizze b.

Bitte beachten Sie, dass die Schraubenlänge 2mm kürzer ist als die Falztiefe.

Beachten Sie, dass Sie die Träger (insbesondere die mittleren Träger) an der unteren Glasleiste nicht dort anbringen, wo sich die Schrauben in der unteren Schiene des Plissees befinden, da das Plissee sonst nicht im Träger eingehängt werden kann.

a.

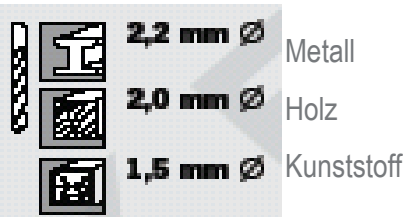

b.

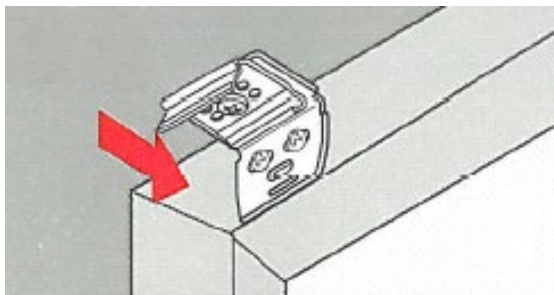
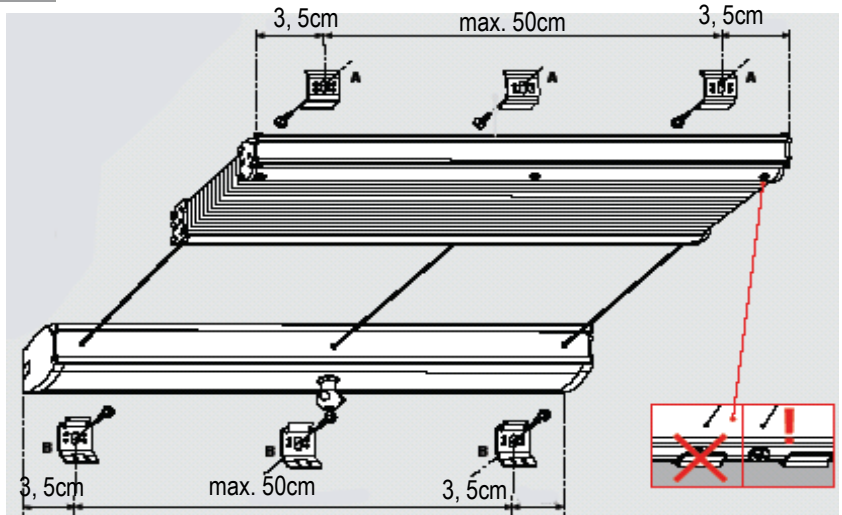

Schritt 2

Schrauben Sie die Montagewinkel für das Kopfprofil oben in die gebohrten Löcher und schrauben Sie die passenden Träger an die Montagewinkel. Schrauben Sie die Montagewinkel für das Profil unten in die gebohrten Löcher und schrauben Sie die passenden Träger an die Montagewinkel.

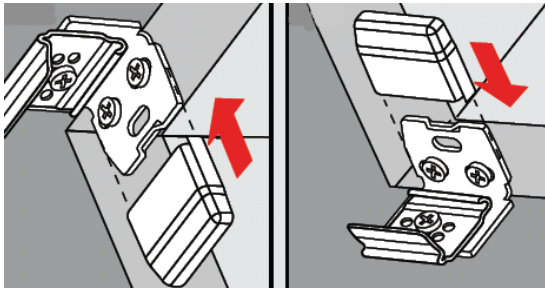

Schritt 3

Drücken Sie die Abdeckkappen auf die Montagewinkel.

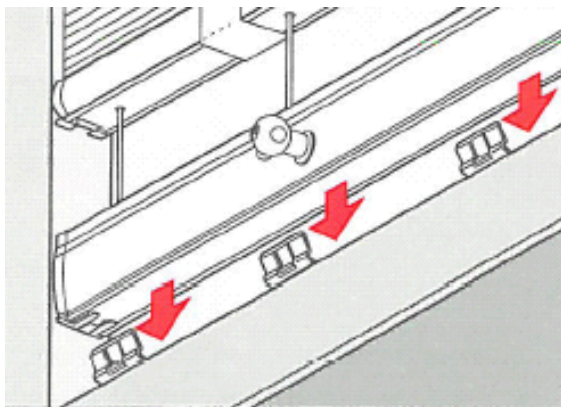

Schritt 4

Hängen Sie das Plissee zunächst hinten in die unteren Träger ein und drücken Sie es dann vorne nach oben bis es mit einem Klick einrastet.

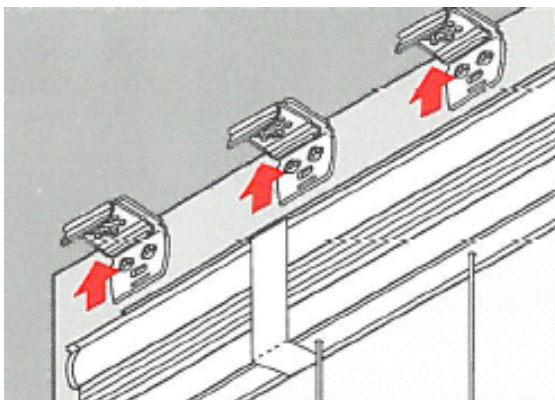
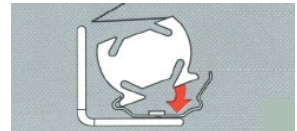

Schritt 5

Hängen Sie das Plissee zunächst hinten in die oberen Träger mit Kopfprofil ein und drücken Sie es dann vorne nach oben bis es mit einem Klick einrastet.

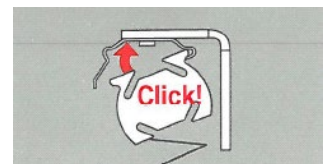

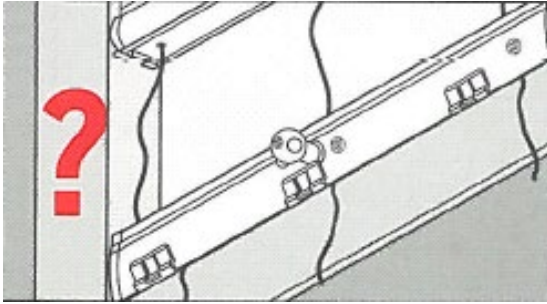

Schritt 6

Falls die Drähte nach der Montage nicht gespannt sind, können Sie sie in den folgenden 3 Schritten straffen.

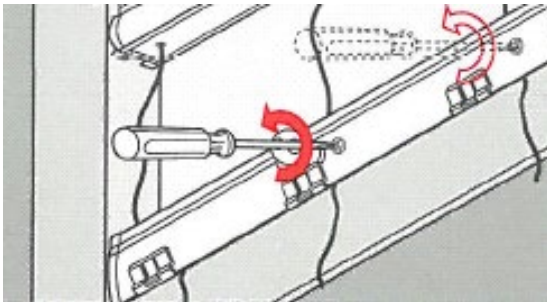

Schritt 7

Lösen Sie die Schrauben an den unteren Schienen.

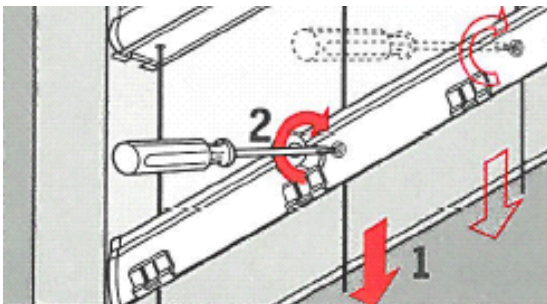

Schritt 8

Sie können die Drähte nun spannen. Drehen Sie die Schraube danach wieder fest.

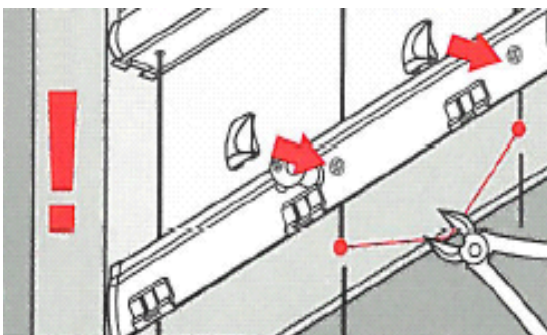



Schritt 9

Schneiden Sie zum Schluss die überschüssigen Drahtenden ab und setzen Sie die Kappen auf die Schrauben.

3.2 Montage zwischen dem Rahmen/ Sparren

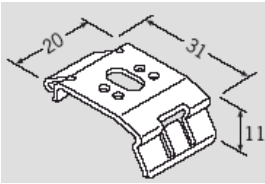
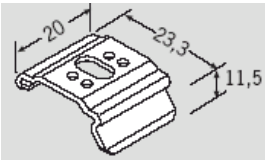
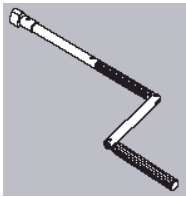
Befestigungsmaterial (Stückzahl pro Schiene)

Montage mit Deckenträgern	Bild	Bis 57 cm Breite	57cm- 107cm Breite	Ab 107cm Breite
Deckenträger für Kopfprofil oben (inklusive 1 Schraube pro Träger)		3	4	5
Deckenträger für Profil unten (inklusive 1 Schraube pro Träger)		3	4	5
Handkurbel		1	1	1
Kappen für Schrauben		Anzahl variiert je nach Anzahl der Spannseile im Plissee		

Anbringen des Plissees

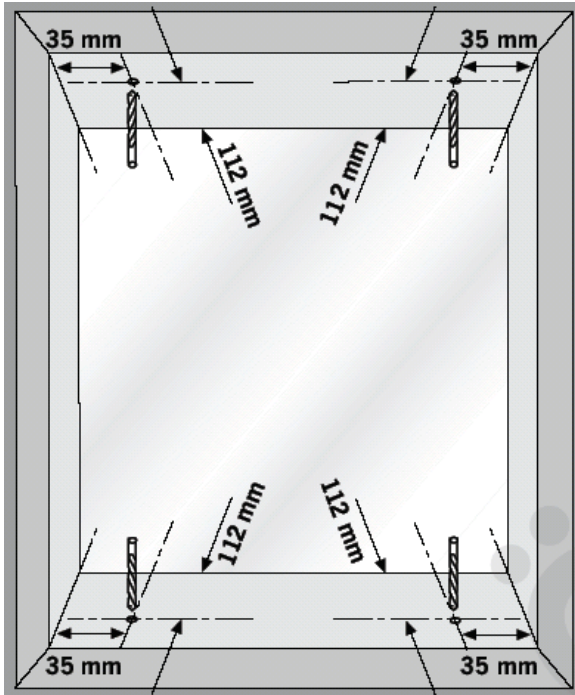
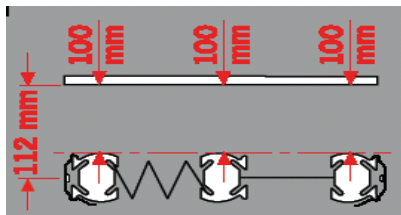

Schritt 1

Bohren Sie die Löcher für die Schrauben in der Glasleiste vor. Beachten Sie hierfür die Vorgaben für den Bohrer in Skizze a und die Maßangaben für die Träger in Skizze b.

Der Abstand zum Fensterglas sollte bei der Montage bis zur Mitte der Schiene 112mm betragen.

Beachten Sie, dass Sie die Träger (insbesondere die mittleren Träger) an der unteren Glasleiste nicht dort anbringen, wo sich die Schrauben in der unteren Schiene des Plissees befinden, da das Plissee sonst nicht im Träger eingehängt werden kann.

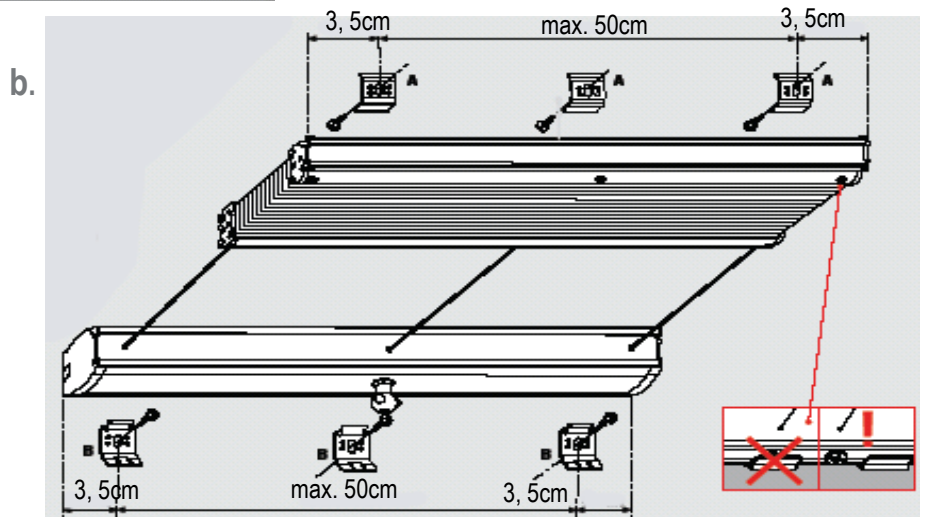
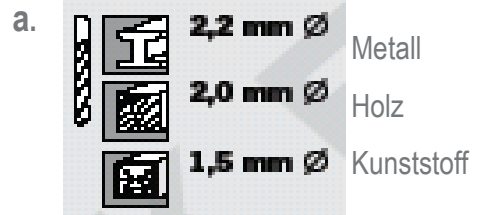

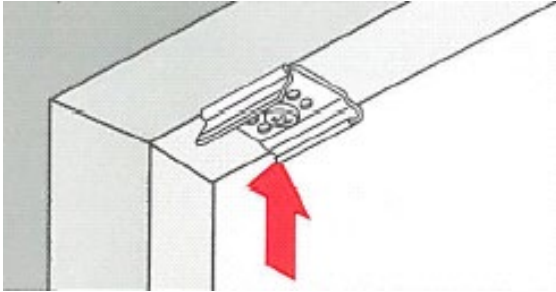

Schritt 2

Schrauben Sie die Deckenträger für das Kopfprofil oben in die gebohrten Löcher, dann schrauben Sie die Träger für das Profil unten fest.

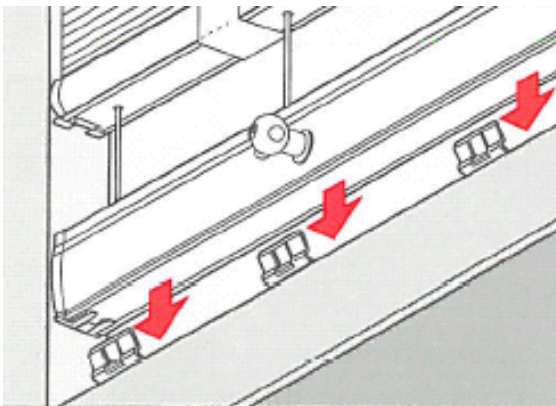

Schritt 3

Hängen Sie das Plissee zunächst hinten in die unteren Träger ein und drücken Sie es dann vorne nach unten bis es mit einem Klick einrastet.

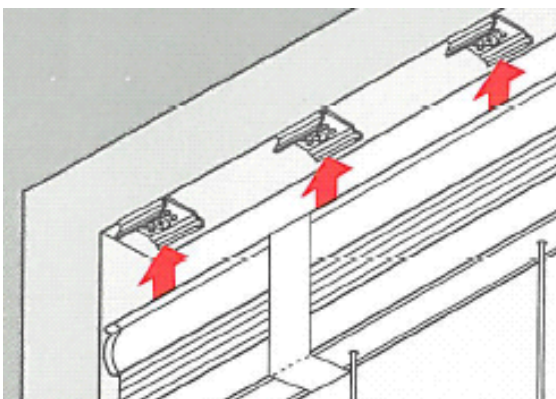

Schritt 4

Hängen Sie das Plissee zunächst hinten in die oberen Träger ein und drücken Sie es dann vorne nach oben bis es mit einem Klick einrastet.



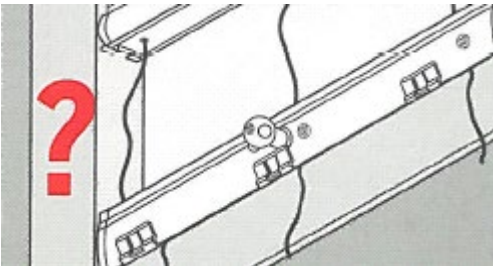

Schritt 5

Falls die Drähte nach der Montage nicht gespannt sind, können Sie sie in den folgenden 3 Schritten straffen.

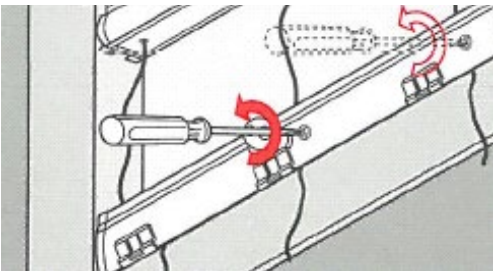

Schritt 6

Lösen Sie die Schrauben an den unteren Schienen.

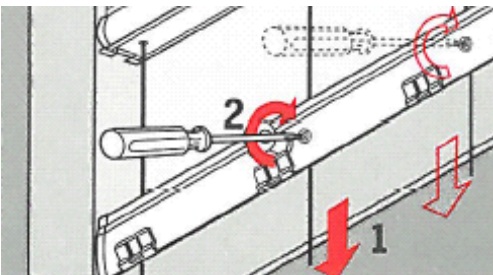

Schritt 7

Sie können die Drähte nun spannen. Drehen Sie die Schraube danach wieder fest.

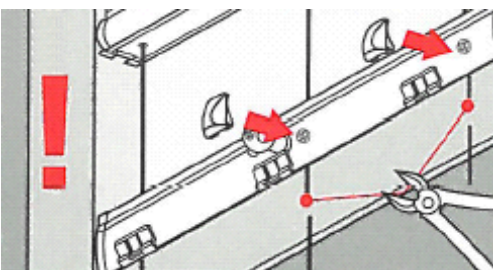

Schritt 8

Schneiden Sie zum Schluss die überschüssigen Drahtenden ab und setzen Sie die Kappen auf die Schrauben.

3.3 Montage im Wintergarten

Befestigungsmaterial (pro Montageprofil)

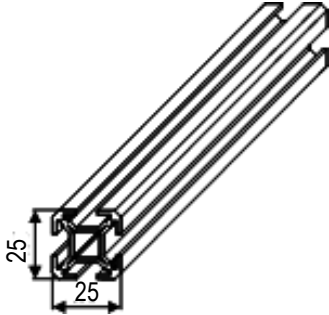
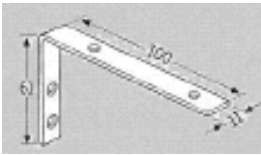
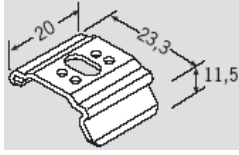
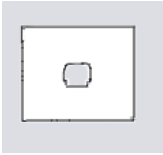
	Bild	Bis 57cm Breite	57cm-107cm Breite	Ab 107cm Breite
Montageprofil				
Befestigungswinkel Inklusive 2 Schrauben pro Winkel		2	2	2
Deckenträger Inklusive 1 Schraube pro Träger		3	4	5
Trägerklemmsatz		3	4	5

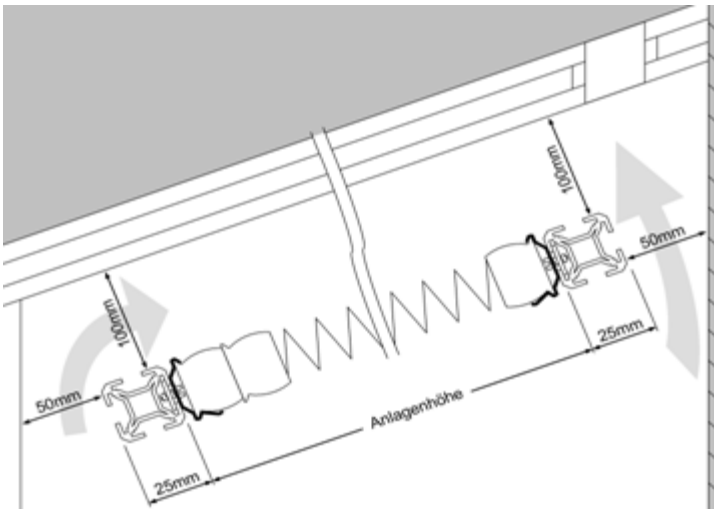
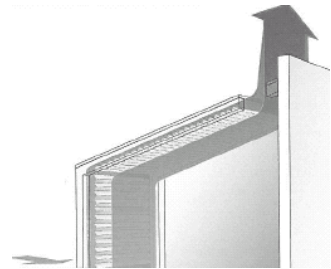
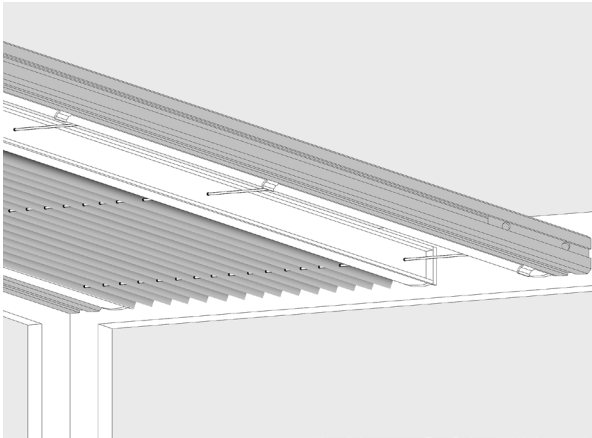

Cosiflor Anlagen in Wintergärten sind ein idealer, funktionsgerechter Sonnenschutz. Voraussetzung dafür ist eine ausreichende Be- und Entlüftung sowie Zirkulation.

Be- und Entlüftung

Bei unzureichender Be- und Entlüftung des Wintergartens kann es zu Kondenswasserbildung kommen.

Für Stoffbeschädigungen durch herabtropfendes Kondenswasser sowie scharfe Glasreinigungsmittel, die direkt oder indirekt mit dem Stoff in Verbindung kommen, können wir keine Gewährleistung übernehmen. Ebenso für Insektenextreme, die zur Stoffschädigung führen.

Montageabstand:

Zwischen Faltschirm und Verglasung sollte mindestens ein Abstand von 100mm sein, zwischen Montageprofil und Wand oben und unten mindestens 50mm, um eine ausreichende Luftzirkulation zu ermöglichen.

Bitte Lüftungsschlitze oben und unten berücksichtigen.

Anbringen des Plissee

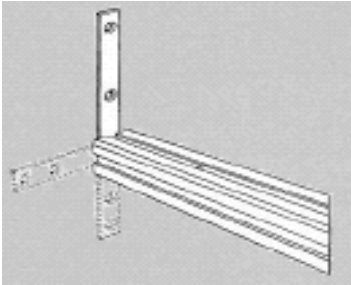

Schritt 1

Schieben Sie auf jeder Seite des Montageprofils je einen Befestigungswinkel mit der längeren Seite in das Montageprofil. Verschrauben Sie diese gegebenenfalls.

Empfehlung: Nischenmaß- 6mm entspricht der Länge des Montageprofils.

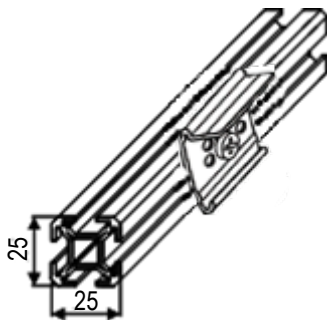

Schritt 2

Schieben Sie pro Deckenträger einen Trägerklemmsatz in das Montageprofil auf der Rückseite der Befestigungswinkel. Schrauben Sie dann die Deckenträger auf die Trägerklemmsätze.

Beachten Sie hierfür die Maßangaben für die Träger in Skizze b.

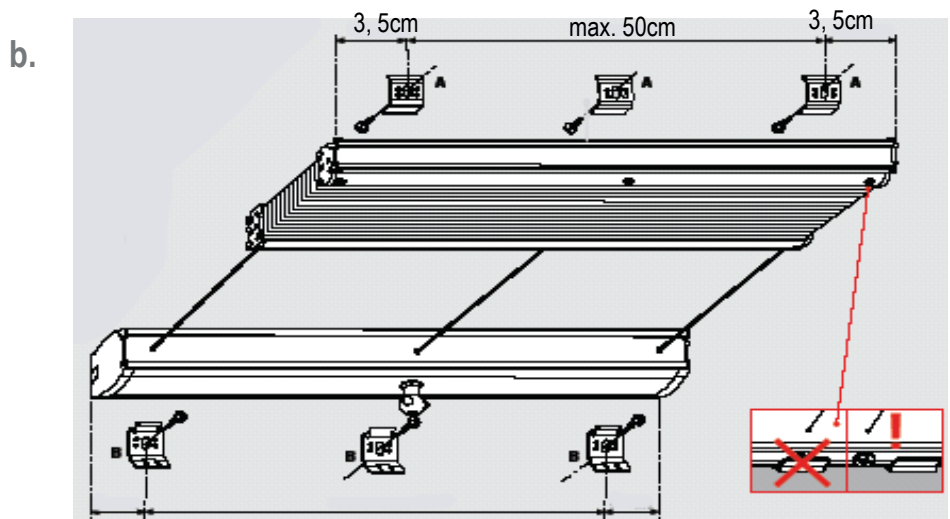

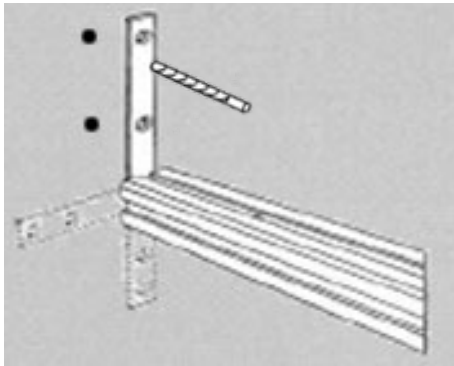

Schritt 3

Bohren Sie die Löcher für die Schrauben in der Decke oder in der Wand für die Befestigungsträger vor. Schrauben Sie die Befestigungswinkel inklusive Montageprofil fest.

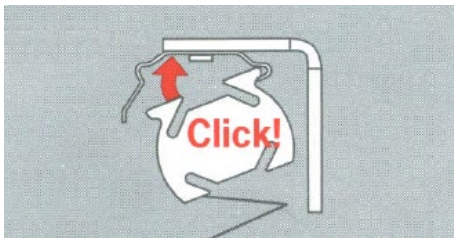

Schritt 4

Hängen Sie das Plissee zuerst hinten in die Deckenträger am Montageprofil ein und schieben sie es dann nach vorne oben, bis es mit einem Klick einrastet.

Allgemeiner Hinweis:

Für Glasschäden, die nach dem Einbau von Faltstores auftreten, können keine Garantieansprüche geltend gemacht werden.

4. Pflegeanleitung

Unsere hochwertigen Plissee-Stoffe sind leicht zu reinigen. Sie werden einfach in einer max. 30°C warmen Feinwaschlauge geschwenkt.

Spülen Sie die Lauge gut aus, falten Sie das Stoffpaket zusammen und drücken Sie das Wasser aus. Die Anlage darf nicht mehr tropfen.

Hängen Sie die Anlage feucht auf und lassen Sie sie im geschlossenen Zustand trocknen. Öffnen und schließen Sie den Faltschirm während des Trocknens mehrmals, damit die Falten nicht verkleben.

Der Plissee-Stoff darf nicht gebügelt werden.

Ausgeschlossen hiervon sind alle metallisierten Stoffe sowie beschichtete Abdunklungsstoffe und B1-Qualitäten. Diese sind mit einem Tuch leicht abwischbar. Nicht reiben!

Bei Elektro- und Kurbelanlagen dürfen die mechanischen Teile nicht in Lauge oder Wasser gelangen.

Von einer chemischen bzw. Ultraschallreinigung raten wir ab und übernehmen keinerlei Gewährleistung.

Für eine professionelle Reinigung wenden Sie sich bitte an den Verband deutscher Sonnenschutzreiner. www.vds-sonnenschutz.de

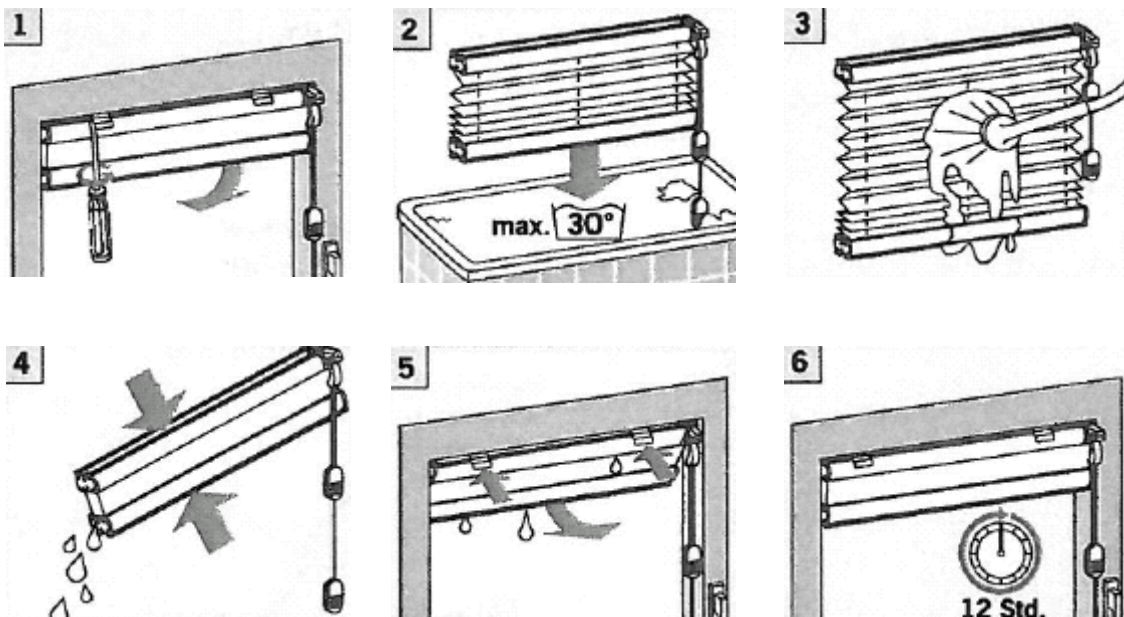

Wichtig:

Für Fensterrahmen und Glas dürfen keine scharfen bzw. alkalischen Reinigungsmittel verwendet werden, die mit der Anlage direkt oder indirekt (Schwitzwasser) in Verbindung kommen.

Bei unzureichender Be- und Entlüftung kann es zu Kondenswasserbildung kommen. (Bezüglich Montageabstand beachten Sie auch die zugehörige Montageanleitung.)

Keine Gewährleistung übernehmen wir für Stoffbeschädigungen, die durch Tropfwasser oder Fliegenexkremeente entstehen.

Cosiflor- Faltstores sind nur für den Einsatz in beheizten Innenräumen geeignet und nicht für den Außenbereich oder Schwimmbäder vorgesehen.

Keine Gewährleistung wird deshalb bei der Montage im Außenbereich, in offenen oder teilverglasten Überdachungen (Freisitz) sowie Schwimmbädern übernommen.

Von einer chemischen bzw. Ultraschallreinigung raten wir ab und übernehmen keinerlei Gewährleistung. Nähere Angaben bzgl. Reinigungsspezifikationen der einzelnen Stoffe erhalten sie auf Anfrage.

Elektroanlagen sind nicht für die Montage in Feuchträumen (Bäder, Schwimmbäder, Gewächshäuser) geeignet.

Tipp: Bedienen Sie Ihren Cosiflor- Faltstore täglich und sie werden lange Zeit daran Freude haben.